



***The Bose® Acoustimass® 6 Series III and Acoustimass 10 Series III
Home Theater Speaker Systems***

Bedienungsanleitung

-  **WARNUNG:** Das Acoustimass® Modul darf weder Regen noch Feuchtigkeit ausgesetzt werden, damit keine Brände durch Kurzschluss oder elektrische Schläge entstehen.
-  **VORSICHT:** Stecken Sie zur Vermeidung von Stromschlägen den breiten Kontakt des Steckers vollständig in den breiten Schlitz.

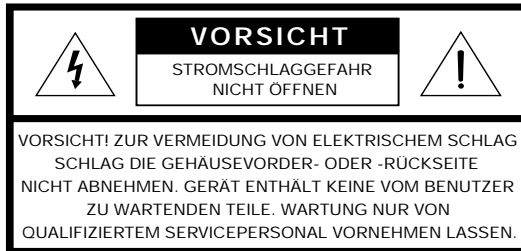

Die folgenden Warnhinweise sind unter Umständen am Acoustimass Modul angebracht:



Das Blitzsymbol mit Pfeilspitze in einem gleichseitigen Dreieck weist den Benutzer auf das Vorhandensein einer nicht isolierten gefährlichen elektrischen Spannung innerhalb des Systemgehäuses hin, so dass die Gefahr von Stromschlägen besteht.



Das Ausrufezeichen in einem gleichseitigen Dreieck, wie es am System angebracht ist, soll den Benutzer auf wichtige Bedienungs- und Wartungsanweisungen in dieser Bedienungsanleitung aufmerksam machen.

Weitere Sicherheitshinweise

Auf dem Hinweisblatt "Wichtige Sicherheitshinweise", das mit Ihrem Lautsprechersystem geliefert wird, finden Sie weitere Sicherheitshinweise.

Bitte lesen Sie diese Bedienungsanleitung aufmerksam durch

Beachten Sie sorgfältig die Hinweise in dieser Anleitung. Sie unterstützt Sie beim Aufbau und ordnungsgemäßen Betrieb des Systems und seiner modernen Funktionen. Bewahren Sie die Bedienungsanleitung zum späteren Nachschlagen auf.

-  **ACHTUNG:** Stellen Sie keine brennenden Kerzen und kein offenes Licht auf das Gerät.

Für Ihre Unterlagen

Die Seriennummer des Systems befindet sich auf der Unterseite des Acoustimass Moduls.

Seriennummer: _____

Name des Fachhändlers: _____

Telefon: _____ Kaufdatum: _____

Bewahren Sie die Kaufquittung und Garantiekarte zusammen mit dieser Bedienungsanleitung auf.

© 2002 Bose Corporation. Dieses Dokument darf ohne vorherige schriftliche Genehmigung weder ganz noch teilweise reproduziert, verändert, vertrieben oder in anderer Weise verwendet werden.

Hergestellt in Lizenz von Dolby Laboratories. Der Begriff und das Symbol Dolby sind Warenzeichen der Dolby Laboratories. Vertraulich und unveröffentlicht. ©1992-1997 Dolby Laboratories. Alle Rechte vorbehalten.

Inhalt

Aufbau	4
Einleitung	4
Auspacken des Kartons	4
Aufstellen der Lautsprecher für realistischen Heimkino-Sound	5
Center Cube Speaker	6
Linker und rechter Cube Speaker	7
Rückwärtige Cube Speakers	7
Aktives Acoustimass® Modul	7
Anschließen der Cube Speakers	8
(Front-) Cube Speaker an das Acoustimass Modul anschließen	8
Rückwärtige Cube Speakers an das Acoustimass Modul anschließen	9
Acoustimass Modul an den Receiver anschließen	10
Überprüfen der Anschlüsse	12
Stromversorgung des Acoustimass Moduls	12
Verwendung Ihres Systems	13
Für realistischen Heimkino-Sound	13
Anpassen des LFE-Pegels (Effekte mit tiefen Frequenzen)	13
Anpassen des Bass-/Raumanpassungspegels	13
Einstellungen für den digitalen Surround Sound-Receiver	13
Digitales Audiosignal verwenden	14
Einstellungen für den analogen Surround Sound-Receiver	14
Referenz	15
Fehlersuche	15
Kundendienst	15
Lautsprecher reinigen	16
Technische Daten	16
Garantie	17
Zubehör	17

Einleitung



Mit dem Home Entertainment-Lautsprechersystem Bose® Acoustimass® 6 Series III bzw. Acoustimass 10 Series III haben Sie eine gute Wahl getroffen.

Dank der Lautsprechertechnologie Bose Virtually Invisible® können Sie natürlichen Heimkinoklang von den neusten Surround Sound-kodierten Filmen, CDs und Fernsehsendungen genießen, ohne dass der ganze Raum mit Lautsprechern überfrachtet wird. Die Cube Speakers und das aktive Acoustimass Modul geben das gesamte Klangspektrum digitaler Multikanal-Programme wieder. Integrated Signal Processing sorgt unabhängig von den Einstellungen Ihres Receivers für satte Basswiedergabe auf allen Kanälen bei Zimmerlautstärke.

Ihr Stereo-Videorecorder, Sterefernseher oder DVD-Player sendet das kodierte Programmmaterial an den Surround Sound-Receiver, der diese Informationen auswertet und an das aktive Acoustimass Modul weitergibt. Das Modul liefert den Bass für alle Kanäle und sendet die entsprechenden Töne an die einzelnen Cube Speakers. Der Klang richtet sich nach dem Programmtyp: Gesprochene Sprache wird meistens an den Center Cube Speaker gesendet, und vom linken und rechten Front-Cube Speaker wird eine visuelle Klangbühne erzeugt, so dass Sie das Gefühl haben, als wären Sie im Mittelpunkt des Geschehens, da Sounds und Spezialeffekte an die rückwärtigen Cube Speakers gesendet werden. Während einer Surround Sound-Wiedergabe kann es sein, dass Sie den Ton von einem, mehreren oder allen Cube Speakers hören.

Surround Sound kodierte Programme können Sie an den Begriffen Surround, Dolby Surround, dem Doppel-D-Symbol 3, Dolby Digital 1, oder dem Wort „Surround“ vor einer Fernsehsendung erkennen. Ihr System ist mit Heimkino-Receivern kompatibel. Sie können auch eine große Auswahl von Stereoprogrammen genießen, die nicht Surround Sound-kodiert sind.

Auspacken des Kartons

-  **WARNUNG:** Das aktive Modul Acoustimass 6 wiegt 12,3 kg. Das aktive Modul Acoustimass 10 wiegt 15,9 kg. Seien Sie vorsichtig beim Hochheben des Moduls, um Verletzungen zu vermeiden.
-  **WARNUNG:** Halten Sie die Plastikverpackung der Lautsprecher von Kindern fern. Erstickungsgefahr!
-  **Hinweis:** Dieses Produkt darf nicht mit Gleichstrom-Wechselstrom-Wechselrichtern betrieben werden, wie sie in Autos, Camping-Vans, Booten, Schiffen usw. verwendet werden.

Packen Sie den Inhalt des Kartons vorsichtig aus (Abbildung 1):

1. Entnehmen Sie den braunen inneren Karton, der die Cube Speakers enthält.
2. Rollen Sie den Karton vorsichtig auf die Seite.
3. Nehmen Sie das Acoustimass Modul langsam aus dem Karton.
4. Stellen Sie das Modul behutsam auf.

-  **Hinweis:** Wir empfehlen, dass Sie sich nun die Seriennummern der Lautsprecher auf der Garantiekarte notieren. Bewahren Sie das Verpackungsmaterial zur späteren Verwendung auf.

Abbildung 1

Kartoninhalt

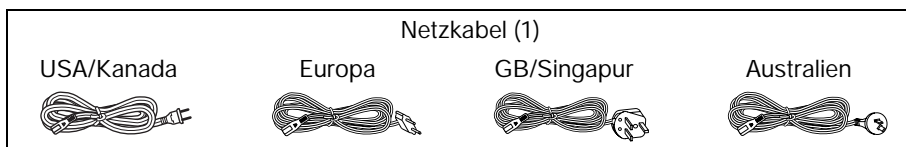
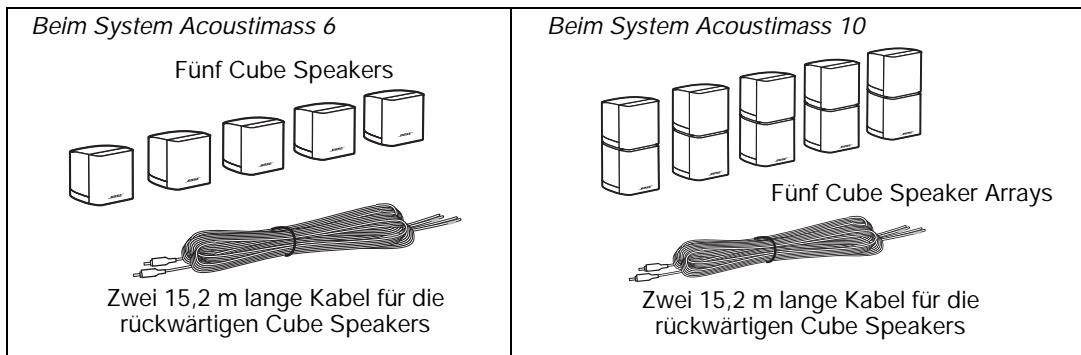
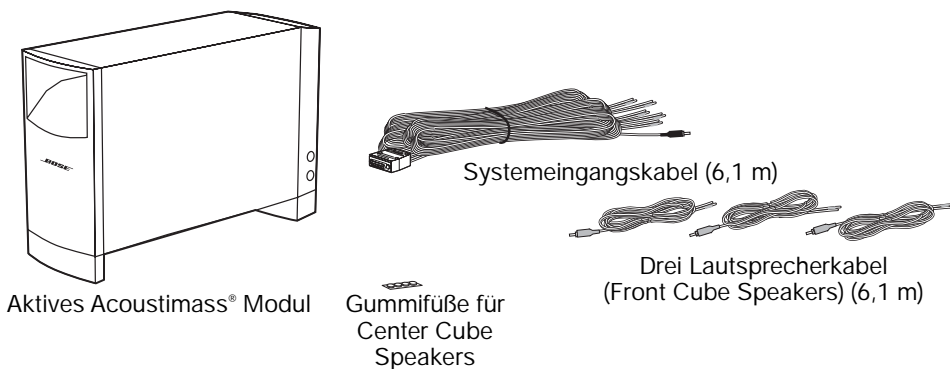

Aufstellen der Lautsprecher für realistischen Heimkino-Sound

In Abbildung 2 finden Sie einen Vorschlag für ein Heimkinolayout. Unter Umständen sollten Sie die Cube Speakers anders aufstellen, um die Klangeigenschaften Ihres Raums besser auszunutzen. Im Folgenden finden Sie einige Hinweise für das Aufstellen der Cube Speakers:

- Die Cube Speakers sind identisch und können für jeden Kanal verwendet werden.
- Alle Acoustimass Cube Speakers sind magnetisch abgeschirmt, um Interferenzen mit Fernsehgeräten zu vermeiden.
- Beim System Acoustimass 10 lassen sich die oberen und unteren Teile der Cube Speaker Arrays drehen, um raumfüllenden Klang zu erzeugen (Abbildung 3).
- Mit Bose® Wandhalterungen und Bodenstativen haben Sie noch bessere Möglichkeiten bei der Wahl der Aufstellung. (Siehe „Zubehör“ auf Seite 17.) Halten Sie sich genau an die Montageanweisungen der Wandhalterungen. Durch korrekte Montage stellen Sie die optimale Leistung und Sicherheit Ihres Systems sicher.

Abbildung 2

Vorschlag für ein
Heimkinolayout

Für das System Acoustimass® 6 Series III

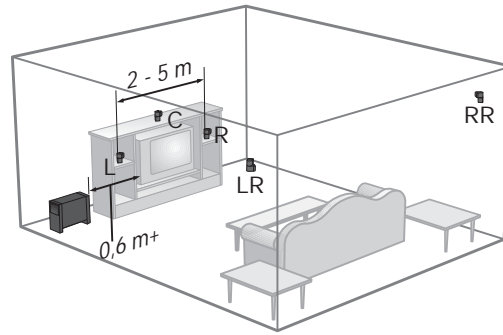

Für das System Acoustimass 10 Series III

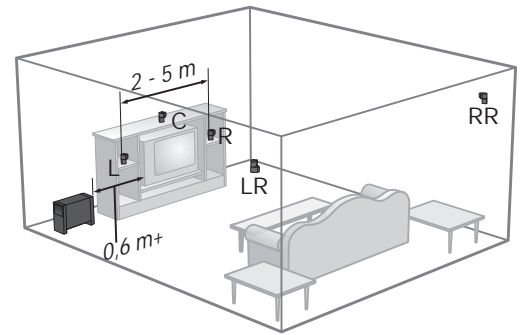

⚠ VORSICHT: Stellen Sie das Acoustimass Modul zur Vermeidung von Interferenzen mindestens 0,6 m von Ihrem Fernseher entfernt auf.

Abbildung 3

Raumreflektionsdiagramm

Bei Acoustimass 6 Series III

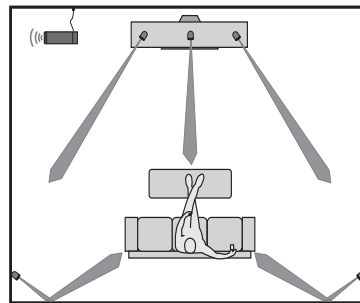

Bei Acoustimass 10 Series III

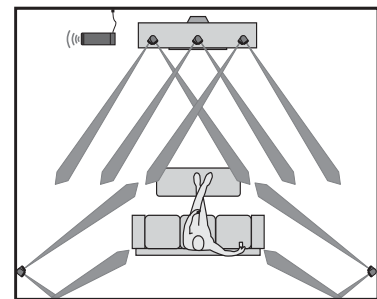

Center Cube Speaker

Der Center Cube Speaker bringt Action auf den Schirm und satten Sound in den Raum. Der Sound sollte scheinbar aus dem Bild kommen.

- Stellen Sie den Center Cube Speaker über, unter oder auf dem Fernseher auf. Dabei müssen Sie darauf achten, dass der Cube Speaker nicht das Gewicht des Fernsehers tragen muss.
- Der Center Cube Speaker sollte so nahe wie möglich an der vertikalen Mitte des Fernsehers aufgestellt werden, um die bestmögliche Sprachwiedergabe sicherzustellen.

⚠ VORSICHT: Die Unterlage für die Cube Speakers muss stabil und eben sein. Bei einer glatten Unterlage (Marmor, Glas, poliertes Holz) können die Cube Speakers durch Erschütterungen leicht verrutschen. Verwenden Sie die vier GummifüÙe, wenn Sie den Center Cube Speaker auf einen Fernseher stellen. Zusätzliche GummifüÙe (Artikelnummer 178321-04) erhalten Sie gratis über den Bose® Kundendienst. Sie finden die entsprechende Telefonnummer in der Liste, die mit Ihrem System geliefert wurde.

Linker und rechter Cube Speaker

Die linken und rechten (Front-) Cube Speaker Arrays erzeugen ein Klangbild, das breiter als der Bildschirm ist und Zuschauern überall im Raum natürlich vorkommt. Die Cube Speaker Arrays können Sie in der Nähe des Fernsehers aufstellen, ohne dass es zu Bildstörungen kommt. Stellen Sie die Cube Speaker Arrays auf beiden Seiten Ihres Fernsehers in einem Abstand von 2–5 m auf (siehe Abbildung 2).

Rückwärtige Cube Speakers

Die rückwärtigen oder Surround Cube Speakers übertragen Sound und Spezialeffekte, die das Bild erweitern und den Zuschauer in die Mitte des Geschehens versetzen. Die rückwärtigen Cube Speakers können zur Sprachwiedergabe eingesetzt werden.

- Stellen Sie den linken und rechten rückwärtigen Cube Speakers so auf, dass der Sound die Zuschauer von beiden Seiten und nicht direkt von hinten erreicht (siehe Abbildung 3).
- Positionieren Sie die rückwärtigen Cube Speakers möglichst auf Kopfhöhe oder höher.
- *Beim System Acoustimass® 10* können Sie die oberen und unteren Teile der rückwärtigen Cube Speaker Arrays verdrehen, um den Sound vor und hinter die Zuhörer zu leiten (siehe Abbildung 3).
- Zielen Sie *beim System Acoustimass 6* mit den rückwärtigen Cube Speakers leicht hinter die Zuhörer, oder strahlen Sie den Sound von der Wand ab (siehe Abbildung 3).

Aktives Acoustimass Modul

Die patentierte Bose® Acoustimass Lautsprechertechnologie garantiert, dass die Quelle tiefer Frequenzen schwer zu orten ist. Somit können Sie das aktive Acoustimass Modul gut verstecken. Stellen Sie das Modul auf derselben Seite des Raums wie den Fernseher auf.

- Sie können das Modul hinter Möbeln verstecken. Versperren Sie aber nicht dessen Öffnung. Der Abstand zwischen der Öffnung und einer beliebigen Oberfläche muss mindestens 5 cm betragen.
- Wenn die Öffnung zur Wand zeigt, wird der Basseffekt verstärkt; zeigt die Öffnung von der Wand weg, wird der Basseffekt vermindert.

⚠ VORSICHT: Stellen Sie das Acoustimass Modul zur Vermeidung von Interferenzen mindestens 0,6 m von Ihrem Fernseher entfernt auf.

Abbildung 4

Aufstellung des aktiven Acoustimass Moduls



Anschließen der Cube Speakers

- ⚠ **VORSICHT:** Verbinden Sie die Cube Speakers keinesfalls direkt mit einem Ausgang des Receivers. Schließen Sie diese immer an das aktive Acoustimass® Modul und das Modul an den Receiver an.
- ⚠ **VORSICHT:** Verwenden Sie keinesfalls gebrochene oder ausgefranste Kabel, um Stromschläge und Schäden an den Komponenten des Systems zu vermeiden. Die mitgelieferten Kabel sind nicht für die Verlegung in Wänden geeignet. Beachten Sie die geltenden Bauvorschriften, oder wenden Sie sich an einen Fachinstallateur.

(Front-) Cube Speaker an das Acoustimass Modul anschließen

Die (Front-) Cube Speakers (Center, rechts, links) werden über drei jeweils 6,1 m lange Lautsprecherkabel an das Acoustimass Modul angeschlossen (Abbildung 5). Verwenden Sie das richtige Kabel für den entsprechenden Cube Speaker. Kabel für (Front-) Cube Speakers haben an einem Ende blaue Cinch-Anschlüsse, die mit **L** (links), **R** (rechts) bzw. **C** (Center) gekennzeichnet sind. Am anderen Ende der Kabel befinden sich zwei Drähte. Die roten Markierungen am Plusdraht (+) sind mit **LEFT** (links), **RIGHT** (rechts) bzw. **CENTER** (Center) gekennzeichnet.

Abbildung 5

Verbinden der Cube Speakers mit dem Acoustimass Modul

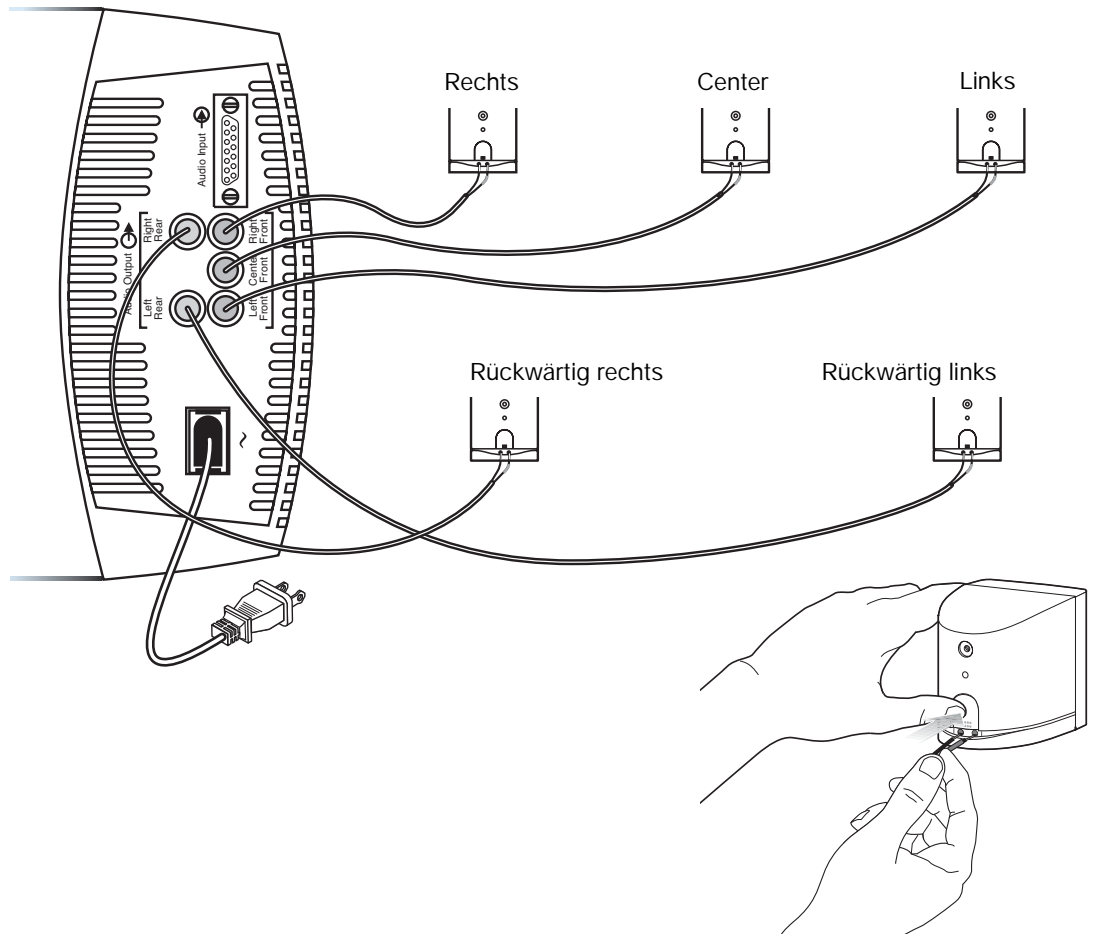

1. Schließen Sie das durch **CENTER** (Center) gekennzeichnete Kabelpaar an den Center Cube Speaker an (Abbildung 5). Drücken Sie auf die Klemmlasche auf der Rückseite des Cube Speakers. Stecken Sie das markierte Kabel (+) in die rote Klemme und das andere Kabel (-) in die schwarze Klemme. Sobald Sie die Lasche loslassen, sind die Kabel fest angeschlossen.
2. Schließen Sie das durch **RIGHT** (rechts) gekennzeichnete Kabelpaar an den rechten Cube Speaker an (rechts vom Fernseher, wenn Sie davor stehen).
3. Schließen Sie das durch **LEFT** (links) gekennzeichnete Kabelpaar an den linken Cube Speaker an.
4. Schließen Sie die anderen Enden der Kabel an die durch **CENTER FRONT** (Front-Center), **RIGHT FRONT** (Front rechts) bzw. **LEFT FRONT** (Front links) gekennzeichneten blauen Cinch-Buchsen an das Acoustimass® Modul an.

Rückwärtige Cube Speakers an das Acoustimass Modul anschließen

Die rückwärtigen Cube Speakers werden über 15 m lange Lautsprecherkabel an das Acoustimass Modul angeschlossen (Abbildung 5). Verwenden Sie das richtige Kabel für den entsprechenden Lautsprecher. Die Kabel für die rückwärtigen Cube Speakers haben an einem Ende orangefarbene Cinch-Stecker, die durch **LR** (rückwärtig links) und **RR** (rückwärtig rechts) gekennzeichnet sind. Am anderen Ende der Kabel befinden sich zwei Drähte. Die roten Markierungen am Plusdraht (+) sind mit **LEFT REAR** (rückwärtig links) bzw. **RIGHT REAR** (rückwärtig rechts) gekennzeichnet.

1. Schließen Sie das durch **RIGHT REAR** gekennzeichnete Kabelpaar an den rechten rückwärtigen Cube Speaker an (rechts von Ihnen, wenn Sie vorm Fernseher stehen). Siehe Abbildung 5. Drücken Sie auf die Klemmlasche auf der Rückseite des Cube Speakers. Stecken Sie das markierte Kabel (+) in die rote Klemme und das andere Kabel (-) in die schwarze Klemme. Sobald Sie die Lasche loslassen, sind die Kabel fest angeschlossen.
2. Schließen Sie das durch **LEFT REAR** (rückwärtig links) gekennzeichnete Kabelpaar an den linken rückwärtigen Cube Speaker an.
3. Schließen Sie das andere Ende der Kabel an die orangefarbenen, durch **RIGHT REAR** bzw. **LEFT REAR** gekennzeichneten Cinch-Buchsen am Acoustimass Modul an.

Acoustimass® Modul an den Receiver anschließen

Das Modul wird über das 6,1 m lange Systemeingangskabel an Ihren Surround-Receiver angeschlossen (siehe Abbildung 6). Das Systemeingangskabel hat am einen Ende einen Multi-Pin-Stecker und mehrere Kabelpaare am anderen Ende. Sie können die Kabelpaare so weit wie nötig trennen, um die Anschlussbuchsen des Surround-Receiver einfacher zu erreichen. Die Kabelpaare sind durch **RIGHT** (rechts), **LEFT** (links), **CENTER** (Center), **RIGHT SURROUND** (Surround rechts) bzw. **LEFT SURROUND** (Surround links) gekennzeichnet, um den Anschluss an den Receiver zu verdeutlichen.

⚠ VORSICHT: Schalten Sie den Receiver aus, und ziehen Sie den Netzstecker, bevor Sie Kabel anschließen. So vermeiden Sie Schäden am System.

⚠ VORSICHT: Schließen Sie das aktive Acoustimass Modul nicht direkt an Ihren Fernseher an, es sei denn, Ihr Fernseher ist mit einem Surround-Decoder und Verstärker für alle Kanäle ausgestattet.

1. Schließen Sie den Multi-Pin-Stecker des Systemeingangskabels an die Eingangsbuchse des Acoustimass Moduls an. Ziehen Sie die beiden Schrauben fest, um für eine sichere Verbindung zu sorgen.
2. Schließen Sie die einzelnen Kabelpaare am anderen Ende des Systemeingangskabel an den Surround-Receiver an. Achten Sie dabei auf die richtige Polarität (+ an + und – an –).
 - Schließen Sie die gekennzeichneten Kabel (+) an die entsprechenden Anschlüsse (+) an.
 - Schließen Sie die nicht gekennzeichneten Kabel (–) an die entsprechenden Anschlüsse (–) an.

🎵 Hinweis: Der Cinch-Stecker des Systemeingangskabels ist mit einer Abdeckung versehen. Entfernen Sie diese Abdeckung für den Anschluss an die Buchse LFE/SUBWOOFER OUT (LFE/Subwoofer-Ausgang). Nehmen Sie die Steckerabdeckung nicht ab, falls Ihr Receiver nicht über eine LFE/SUBWOOFER OUT-Buchse verfügt.

3. Schließen Sie den Cinch-Stecker des Systemeingangskabels ggf. an die Buchse LFE/SUBWOOFER OUT des Surround-Receiver an.

⚠ VORSICHT: Freiliegende Kabel dürfen einander nicht berühren, da dies den Receiver beschädigen könnte.

Abbildung 6

Anschließen des
Acoustimass® Moduls an
den Receiver

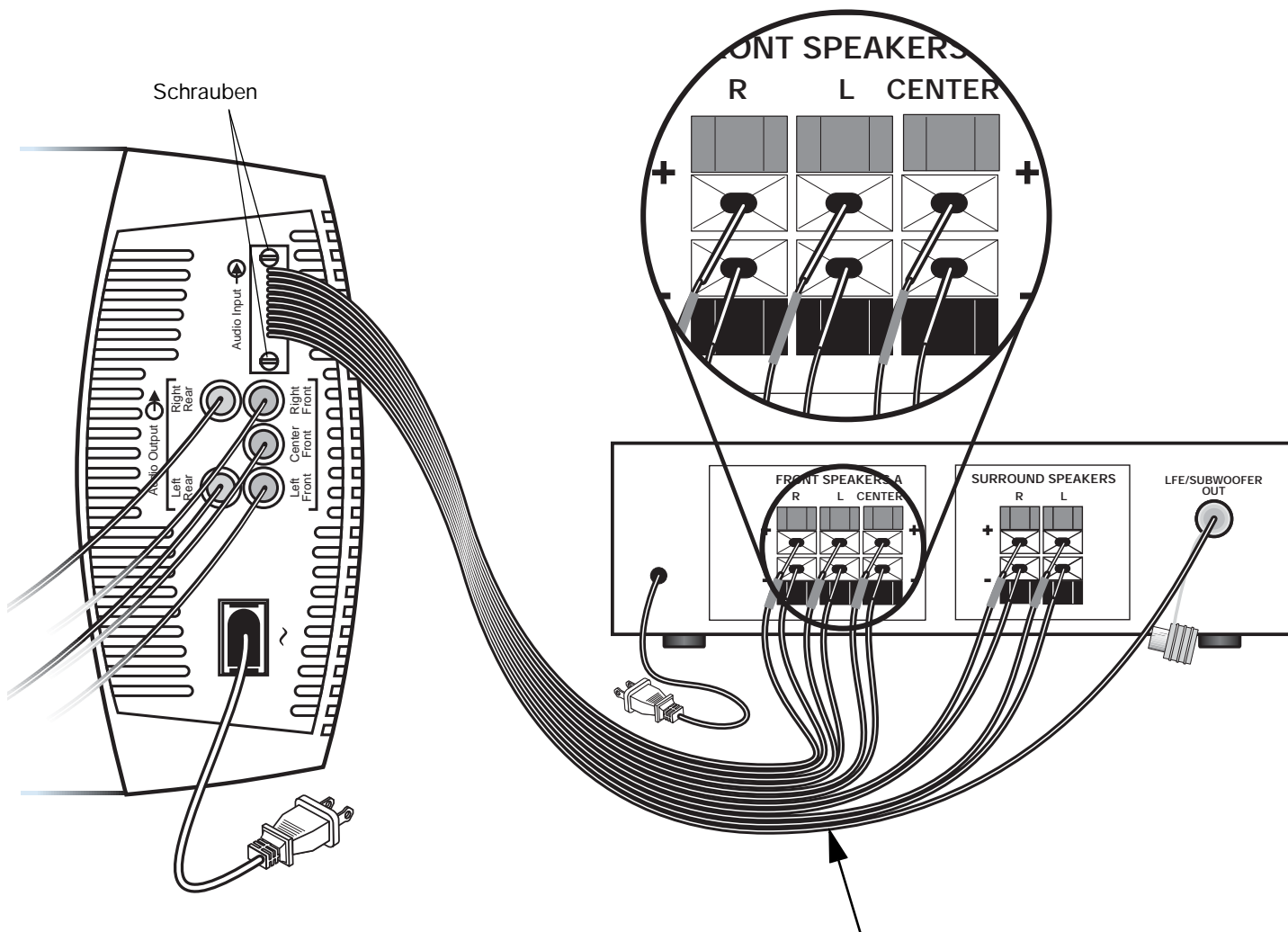

🎵 **Hinweis:** Sie können Kabel so weit wie nötig trennen, um die Anschlussbuchsen des Surround-Receiver einfacher zu erreichen.

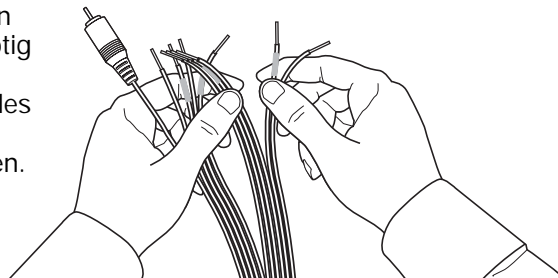

Überprüfen der Anschlüsse

Überprüfen Sie alle Verbindungen vom Receiver zum aktiven Acoustimass® Modul und von dort zu den Cube Speakers (Abbildung 5 und Abbildung 6). Stellen Sie sicher, dass die Cube Speakers entsprechend ihrer Position im Raum mit den richtigen Anschlüssen verbunden sind. Vergewissern Sie sich, dass die Kabel am Surround-Receiver mit der korrekten Polarität (+ zu + und – zu –) angeschlossen sind. Beheben Sie etwaige Kabelfehler, bevor Sie den Receiver einschalten.

Stromversorgung des Acoustimass Moduls

♪ **Hinweis:** Bose® empfiehlt die Verwendung eines Marken-Spannungsschutzgeräts an jedem elektronischen Gerät. Spannungsschwankungen und -spitzen können elektronische Komponenten in Systemen beschädigen. Ein Spannungsschutz verhindert einen Großteil der durch Spannungsspitzen verursachten Schäden und ist in Elektronikfachgeschäften erhältlich.

Überprüfen Sie alle Systemverbindungen, und stecken Sie das Netzkabel des aktiven Acoustimass Moduls in eine Steckdose. Das Acoustimass Lautsprechersystem wird automatisch ein- und ausgeschaltet, wenn es ein Signal vom Surround-Receiver empfängt.

Für realistischen Heimkino-Sound

⚠ VORSICHT: Die Lautsprechersysteme Acoustimass® 6 und Acoustimass 10 enthalten eine automatische Überlastschaltung zur Vermeidung von Schäden durch elektrische Überlastung. Diese Schaltung reduziert bei sehr hohen Lautstärkepegeln die Tonwiedergabe, was sich in einem leichten Abfallen der Lautstärke bemerkbar macht. Diese Funktion ist normal und weist darauf hin, dass die Leistungsaufnahme den sicheren Betriebspegel überschreitet. Von längerem Hören solcher Lautstärkepegel ist abzuraten.

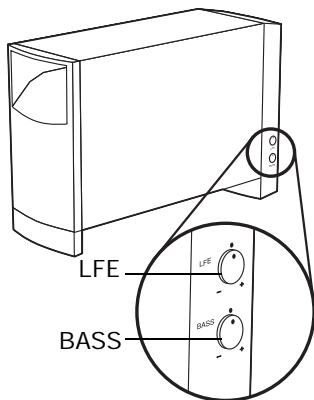

Anpassen des LFE-Pegels (Effekte mit tiefen Frequenzen)

Der LFE (Effekte mit tiefen Frequenzen)-Pegelregler am aktiven Acoustimass Modul verstärkt oder vermindert den relativen Pegel von Effekten mit tiefen Frequenzen bei Film-Soundtracks. Verwenden Sie diesen Regler, um die zu Grunde liegenden Tiefbasstöne zu regulieren. Verwenden Sie die Testton-Funktion des digitalen Surround Sound-Receiver, um die Lautstärkepegel für die einzelnen Cube Speakers anzupassen. Passen Sie dann mit dem LFE-Pegelregler am Acoustimass Modul die Lautstärke des LFE-Kanals an die jeweiligen Kanäle der Cube Speakers an.

Anpassen des Bass-/Raumanpassungspegels

Mit dieser Funktion können Sie eine Feinabstimmung des Systems vornehmen, nachdem Sie einen Platz für das Acoustimass Modul gefunden haben. Wenn der Klang im Raum zu wenig Bass hat, drehen Sie den Regler **BASS** im Uhrzeigersinn, um den Tieftonpegel des Moduls anzuheben. Wenn der Klang zu basslastig ist, drehen Sie diesen Regler entgegen dem Uhrzeigersinn, um den Tieftonpegel des Moduls zu verringern. Die vom Werk vorgegebene Raststellung des Reglers ist für die meisten Hörsituationen richtig.

Einstellungen für den digitalen Surround Sound-Receiver

Ihre Acoustimass 6- bzw. Acoustimass 10 Speakers sind mit digitalen Surround-Receiver kompatibel. Integrated Signal Processing stellt volle Basswiedergabe auf allen Kanälen unabhängig von den Receiver-Einstellungen sicher. In der folgenden Tabelle finden Sie jedoch einige empfohlene Receiver-Einstellungen. Die Cube Speaker Arrays sollten im digitalen Displaymenü des Receivers auf **LARGE** (Groß) eingestellt werden. Die **LFE** oder der Subwoofer werden auf **ON** (Ein) gestellt. Falls vorhanden, sollte der Wert für die Frequenzweiche (Crossover) auf den geringstmöglichen Wert, meistens 80 Hz, gesetzt werden.

Lautsprecher	ReceiverEinstellung
Front links und rechts	LARGE (Groß)
Front Center	LARGE
Rückwärtig links und rechts	LARGE
LFE/Subwoofer	ON (Ein)

Digitales Audiosignal verwenden

Stellen Sie sicher, dass das *digitale Audiosignal* des DVD-Players zum Surround-Receiver übertragen wird. Verbinden Sie dazu den *digitalen Audioausgang* des DVD-Players mit dem *digitalen Audioeingang* des Receivers (Abbildung 7).

Bevor Sie eine DVD abspielen, müssen Sie im Setup-Menü Ihres DVD-Players einen digitalen Ausgang auswählen. Weitere Hinweise zur Einstellung und zum Betrieb finden Sie im Benutzerhandbuch, das Sie mit Ihrem Surround-Receiver erhalten haben.

Abbildung 7

Digitale Verbindungen bei einem Surround-Receiver

🎵 **Hinweis:** Verwenden Sie die digitale optische oder Koaxial-Eingangsverbindung, nicht jedoch beide.

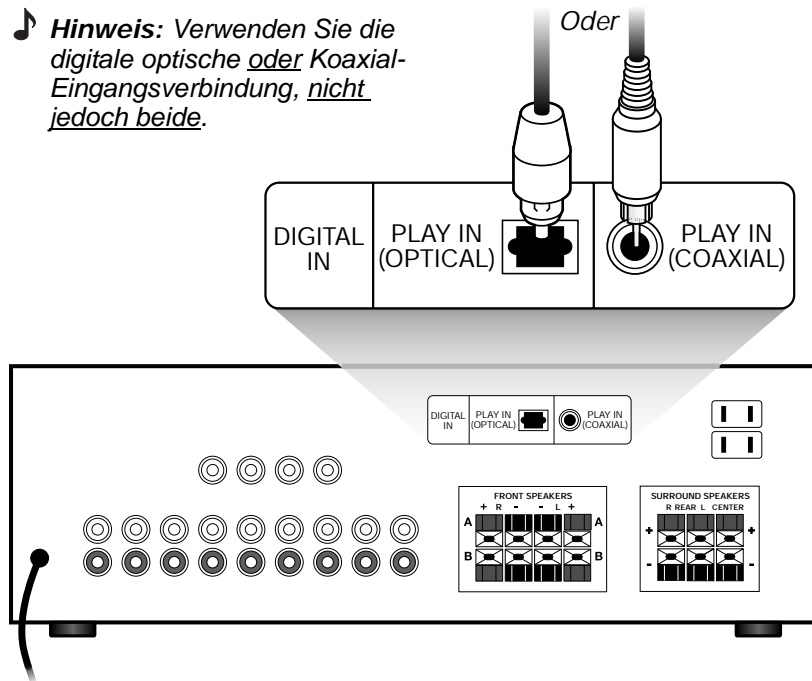

Einstellungen für den analogen Surround Sound-Receiver

Bei analogen Surround Sound-Receiver empfiehlt es sich, den Surround Sound-Center-Modus des Receivers auf **WIDE** (Breit) zu stellen. Dieses Verfahren hängt von der Marke und vom Modell des verwendeten Receivers ab und ist daher unterschiedlich. Gehen Sie anhand des Benutzerhandbuchs Ihres Receivers vor, um die Pegel der einzelnen Lautsprecher zu testen und zu korrigieren.

Fehlersuche

Falls es Probleme mit Ihrem Acoustimass® Lautsprechersystem gibt, schalten Sie die Audioquelle ab, und orientieren Sie sich an den folgenden Lösungsvorschlägen. Falls das Problem weiterhin besteht, vereinbaren Sie mit Ihrem Bose® Fachhändler einen Wartungstermin. Wenn Sie sich direkt an Bose wenden wollen, finden Sie im Versandkarton eine Liste mit Kundendienststellen und Telefonnummern.

Problem	Lösung
System funktioniert überhaupt nicht	<ul style="list-style-type: none"> • Vergewissern Sie sich, dass Receiver und aktives Acoustimass Modul an eine funktionierende Steckdose angeschlossen sind und dass der Receiver eingeschaltet ist. • Wählen Sie am Receiver eine Quelle (Video, CD, DVD, Tuner).
Kein Ton	<ul style="list-style-type: none"> • Prüfen Sie die Lautsprecheranschlüsse. • Stellen Sie sicher, dass das aktive Acoustimass Modul angeschlossen ist. • Stellen Sie bei digitalem Sound sicher, dass der digitale Ausgang des DVD-Players über ein optisches oder Koaxial-Kabel mit dem digitalen Eingang des Receivers verbunden ist. • Überprüfen Sie, ob die ausgewählte Audioquelle korrekt ist. Wählen Sie z. B. DVD-Audio am Receiver und DVD-Player für DVD-Sound. • Falls Kopfhörer angeschlossen sind, entfernen Sie diese. • Erhöhen Sie die Lautstärke.
Kein Ton an den Cube Speakers.	<ul style="list-style-type: none"> • Überprüfen Sie, ob das aktive Acoustimass Modul angeschlossen und der Receiver eingeschaltet ist.
Sound ist verzerrt	<ul style="list-style-type: none"> • Vergewissern Sie sich, dass die Lautsprecherkabel nicht beschädigt sind. • Verringern Sie die Lautstärke von externen Komponenten, die an den Receiver angeschlossen sind.
Keine Basswiedergabe	<ul style="list-style-type: none"> • Überprüfen Sie, ob die Lautsprecher korrekt am Receiver/Verstärker angeschlossen sind (+ an + und – an –).
Zu schwache oder zu starke Basswiedergabe	<ul style="list-style-type: none"> • Stellen Sie das aktive Acoustimass Modul näher an Wände oder Ecken, um den Bass zu verstärken. Stellen Sie es weiter entfernt von Wänden oder Ecken auf, um den Basseffekt zu verringern. • Ändern Sie den LFE-Pegel oder die Klangregelung zur Raumanpassung.
Kein Surround-Sound	<ul style="list-style-type: none"> • Stellen Sie sicher, dass der Receiver ein Signal von einem Hi-Fi-Videorecorder, Sterefernseher, LaserDisc- oder DVD-Player bzw. einer anderen Surround Sound-Quelle verarbeitet. • Wenn Sie den Dolby Pro-Logic-Modus verwenden, stellen Sie sicher, dass Surround-Sound eingeschaltet ist. • Achten Sie auf die richtigen Einstellungen am Receiver, falls Sie eine digitale Quelle verwenden. • Vergewissern Sie sich, dass das Medium (DVD, LaserDisc oder Fernsehprogramm) Dolby Digital-kodiert ist.

Kundendienst

Weitere Hilfe zur Problembehandlung erhalten Sie beim Bose-Kundendienst. Eine Liste der Kundendienststellen und Telefonnummern liegt dem Versandkarton bei.

Lautsprecher reinigen

Die Gehäuse des Acoustimass® Lautsprechersystems dürfen nur mit einem weichen, trockenen Tuch gereinigt werden. Benutzen Sie keine Sprays in der Nähe des Systems, und achten Sie darauf, dass keine Flüssigkeiten in die Öffnungen gelangen. Verwenden Sie außerdem weder Lösungsmittel noch Chemikalien noch Reinigungsmittel, die Alkohol, Ammoniak oder Polituren enthalten.

Die Gitterabdeckungen an den Cube Speaker Arrays können bei Bedarf vorsichtig mit einem Staubsauger gereinigt werden. Beachten Sie, dass sich die Driver direkt hinter den Gitterabdeckungen befinden und bei unvorsichtiger Behandlung leicht beschädigt werden können.

Technische Daten

Eigenschaften

- Direct/Reflecting®-Lautsprechertechnologie (System Acoustimass 10 Series III)
- Virtually Invisible®-Lautsprecherdesign
- Acoustimass-Lautsprechertechnologie und Integrated Signal Processing
- Magnetisch abgeschirmte Cube Speakers
- Automatischer Überlastungsschutz
- Computergestütztes Qualitätssicherungssystem Syncom®

Oberfläche

- Cube Speaker Arrays: Schwarz oder Arktis-Weiß
- Acoustimass Modul: Kratzfeste, strukturierte Oberfläche in Schwarz oder Arktis-Weiß

	Acoustimass 6 Series III	Acoustimass 10 Series III
Nennleistung am Acoustimass Modul	USA/Kanada: 100–127 V \sim 50/60 Hz, 135 W Europa/Australien: 220–240 V \sim 50/60 Hz, 135 W	USA/Kanada: 100–127 V \sim 50/60 Hz, 270 W Europa/Australien: 220–240 V \sim 50/60 Hz, 270 W
Lautsprecher-Driver	Cube Speakers: Ein 6,35-cm-Twiddler™-Lautsprecher Modul: ein 13-cm-Woofer	Cube Speaker Array: Zwei 6,35-cm-Twiddler™-Lautsprecher Modul: zwei 13-cm-Woofer
Anschlussmöglichkeiten	Kompatibel mit AV-Receiver und Verstärkern mit 10–150 Watt Leistung pro Kanal an 4–8 Ohm.	Kompatibel mit AV-Receiver und Verstärkern mit 10–200 Watt Leistung pro Kanal an 4–8 Ohm.
Abmessungen	Cube Speaker: 7,9 cm x 7,9 cm x 10,2 cm Modul: 41,4 cm x 20,6 cm x 56,6 cm	Cube Speaker Array: 15,7 cm x 7,9 cm x 10,2 cm Modul: 41,4 cm x 20,6 cm x 64,3 cm
Gewicht	Cube Speaker: 0,5 kg Modul: 12,2 kg	Cube Speaker: 1,1 kg Modul: 15,9 kg

Garantie

Auf das Acoustimass® Lautsprechersystem wird eine übertragbare eingeschränkte Garantie gewährt. Einzelheiten zu den Garantiebedingungen finden Sie auf der Garantiekarte, die Ihren Lautsprechern beiliegt. Füllen Sie bitte den Informationsteil der Karte aus, und schicken Sie diese an Bose®.

Zubehör

- Tischstative: UTS-20B (schwarz), UTS-20W (weiß)
- Bodenstative: UFS-20B (schwarz), UFS-20W (weiß)
- Wandhalterungen: UB-20B (schwarz), UB-20W (weiß)
- Moduleingangskabel-Adapter für vorhandene Kabel:
PN 267138-001 (schwarz)
PN 267138-002 (weiß)
- Modul-zu-Cube-Speaker-Kabeladapter für vorhandene Kabel:
PN 267139-001 (schwarz)
PN 267139-002 (weiß)
- 6,1-m-Modul-Eingangsverlängerungskabel:
PN 198221-001 (schwarz)
PN 198221-002 (weiß)



BOSE[®]
Better sound through research[®]

©2004 Bose Corporation
The Mountain, Framingham, MA 01701-9168 USA
264838-DEUvo AM Rev.00